

TECHNISCHE DATEN

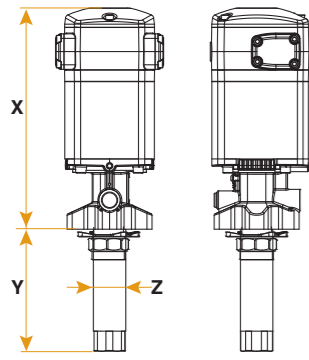

	PM35 ÖLPUMPEN	PM35 FETTPUMPEN
Ø Luftmotor	80 mm - 3.15"	
Kolbenhub	80 mm - 3.15"	
Lufteingang	G 3/8"i	
Geräuschpegel bei 7 bar (100 psi / 1 m - 3')	80 dB	
Luftmotor und Pumpen-Konstruktion	Geflanschte Bauweise (für Schmierstoffe und nicht-korrosive Flüssigkeiten)	
Medienberührende Teile	Stahl chromiert, Stahl verzinkt, NBR, Polyurethan, Aluminium, Gusseisen	Stahl chromiert, Stahl verzinkt, PTFE, NBR, Gusseisen
Anschluss Druckseite	G 1/2"i	G 3/8"i
Anschluss Saugseite Kurzpumpe	5:1, G 1-1/2"i 8:1, G 1"i	N/A
Fasspumpen	Kugel-Fußventil	Eingetauchtes Saugrohr mit Fußventil, selbstansaugend

ÖLPUMPEN

Art.-Nr.	Übersetzung	Beschreibung	Maße X-Y-Z	Max. Eingangsdruck	Max. Ausgangsdruck	Fördermenge bei 80 cpm	Max. Förderleistung	Gewicht
535 530	5:1	Universal-Kurzpumpe*	269-200-50 mm (10 1/2"-8"-2")	12 bar (175 psi)	60 bar (875 psi)	12 l/min (3.2 gal/min)	30 l/min (8 gal/min)	5,6 kg
535 580	5:1	Universal-Kurzpumpe*	269-200-50 mm (10 1/2"-8"-2")	12 bar (175 psi)	60 bar (875 psi)	12 l/min (3.2 gal/min)	30 l/min (8 gal/min)	5,3 kg
535 510	5:1	200 l-Fass*	269-925-50 mm (10 1/2"-36 1/2"-2")	12 bar (175 psi)	60 bar (875 psi)	12 l/min (3.2 gal/min)	30 l/min (8 gal/min)	8 kg
535 830	8:1	Universal-Kurzpumpe*	287-200-42 mm (11"-8"-1 2/3")	12 bar (175 psi)	96 bar (1,400 psi)	7 l/min (1.9 gal/min)	17 l/min (4.5 gal/min)	6,8 kg
535 880	8:1	Universal-Kurzpumpe*	287-200-42 mm (11"-8"-1 2/3")	12 bar (175 psi)	96 bar (1,400 psi)	7 l/min (1.9 gal/min)	17 l/min (4.5 gal/min)	6,4 kg
535 810	8:1	200 l-Fass*	287-925-42 mm (11"-8"-36 1/2"-1 2/3")	12 bar (175 psi)	96 bar (1,400 psi)	7 l/min (1.9 gal/min)	17 l/min (4.5 gal/min)	8,3 kg

FETTPUMPEN

530 610	60:1	185 kg-Fass*	287-925-35 mm (11"-36.4"-1.40")	10 bar (145 psi)	600 bar (8,700 psi)	0,9 kg/min (2 lb/min)	4,5 lb/min (2 kg/min)	11 kg
530 620	60:1	50 kg-Eimer*	287-730-35 mm (11"-28.7"-1.40")	10 bar (145 psi)	600 bar (8,700 psi)	0,9 kg/min (2 lb/min)	4,5 lb/min (2 kg/min)	10 kg
530 630	60:1	12,5 - 20 kg-Eimer*	287-516-35 mm (11"-20.3"-1.40")	10 bar (145 psi)	600 bar (8,700 psi)	0,9 kg/min (2 lb/min)	4,5 lb/min (2 kg/min)	9 kg

* Lieferumfang mit 2" a-Fassverschraubung

LEISTUNGSDIAGRAMM

PM35 - 60:1 Fettpumpen NLGI-2, 21 °C (70 °F)

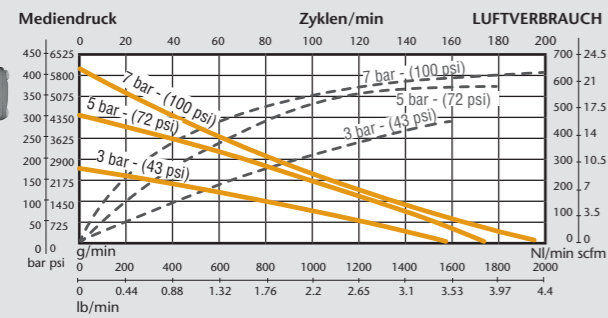

PM35 - 5:1 Ölpumpen SAE 10, 21 °C (70 °F)

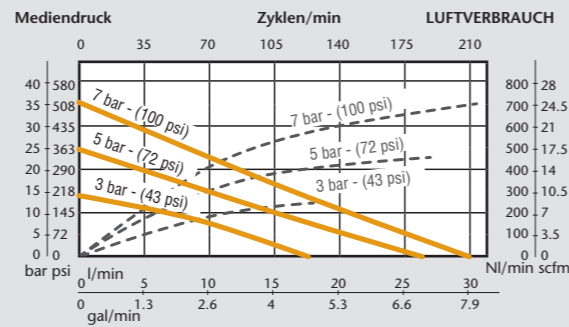

PM35 - 8:1 Ölpumpen SAE 10, 21 °C (70 °F)

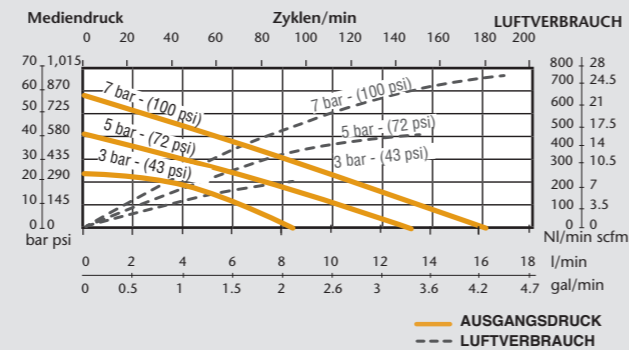

PM35-60:1 FETTPUMPE



PM35-5:1 ÖLPUMPE



PM35-8:1 ÖLPUMPE

PM 35 ÖL- UND FETTPUMPEN

BRANCHEN:

- Automobile
- Industrie
- Landwirtschaft
- Bausektor
- Chemie
- Mineralöl



PUMP MASTER 35
ÖL- und FETTPUMPEN

ÖL KOLBEN-PUMPEN

DOPPELKUGEL-RÜCKSCHLAGVENTIL, CARBONSTAHL

PUMPMASER 35 Ölpumpen sind speziell entwickelt zum Fördern von synthetischen Ölen und Mineralölen bei Dauerbetrieb und über lange Förderleitungen mit mehreren Abgabestellen, die gleichzeitig im Einsatz sind.

FETT KOLBEN-PUMPEN

KUGEL-RÜCKSCHLAGVENTIL, CARBONSTAHL

PUMPMASER 35 Fettpumpen sind speziell entwickelt zum Fördern von hoch-viskosen Fetten und viskosen Schmierstoffen bei Dauerbetrieb und über mittellange Förderleitungen mit mehreren Abgabestellen, die gleichzeitig im Einsatz sind.

PM35
Ölpumpe

PM35
SERIE

ENTWICKELT
FÜR

EFFIZIENZ
ZUVERLÄSSIGKEIT
MAXIMALE LEISTUNG

BEI

HOCHLEISTUNGS
ANWENDUNGEN

PM35
Fettpumpe

0
OIL

G
GREASE

INTEGRIERTER,
HOCHEFFIZIENTER
ABLUFTSCHALLDÄMPFER

KURZ- / UNIVERSAL-ÖLPUMPEN
Doppel-Ventil, Pumpenrohr zum Pumpen
und Fördern von Ölen aller Art. Flexible oder
starre Saugrohre ermöglichen den Einsatz mit
verschieden großen Fässern oder Tanks.

EINGANGSVENTIL
Kugelventil:
• Hilft beim Ansaugen
• Verbessert die Leistung
• Anschluss Saugseite 1 1/2"

DRUCKLUFTMOTOREN
Die kompakten Luftmotoren werden durch ein
mechanisch verbundenes Signal-Ventil gesteuert
und sind auf der Kolbenstange montiert, die spürt,
wenn der Antriebskolben das Hubende erreicht
hat. Das Signal-Ventil sendet dann sofort Luft an
das Hauptluftventil, damit es in einer stabilen,
festen Position bleibt.
Das Luftventil liefert Luft zu einer Kolbenseite,
während auf der anderen Seite Luft abgelassen wird.
Dadurch entsteht eine schnelle Hin- und
Herbewegung des Luftmotors. Dieses einfache
Konzept eliminiert die Möglichkeit von Blockaden
des Luftmotors. Unser bewährter Luftmotor läuft
dabei ohne externe Schmierung und hat lediglich
drei bewegliche Teile verbaut. Der Luftmotor
verfügt über keine Feder, da so überflüssiger
Energieverlust und Ausfälle vermieden werden
können.

GEEIGNET FÜR
• SYNTHETISCHE ÖLE
• MINERALÖL
• HYDRAULIKÖL
• GETRIEBEÖL

HOCHWERTIGE MATERIALIEN

- Aluminium-Druckguss-Luftmotor mit harteloxiertem Aluminium-Zylinder.
- Leichtgewicht-Antriebskolben 1
- Hartchromierte Kolbenstange mit hoher Zugfestigkeit 2
- Edelstahl-Luftmotor-Kolbenstange 3
- Dichtungen aus Gummi-PTFE (Fett) oder Polyurethan (Öl) 4
- Ausgangs-Gehäuse aus Gusseisen (60:1 Fettpumpen und 8:1 Ölpumpen).
- Dickwandiges poliertes Rohr 5
- Saugrohr 6, Kolben 7 und Fußventil 8 aus Präzisionsstahl, gehärtet, für perfekte Abdichtung und eine lange Lebensdauer der Fettpumpen.
- Kolben 9 und Eingangsventil aus Stahl und Polyurethan-Kolbendichtung für Ölpumpen.

GEEIGNET FÜR
FETTE BIS NLGI-2

**SPEZIELLE, MEHRTEILIGE
KOLBENDICHTUNG**
Unsere nicht-korrosiven, gehärteten Kolben
sowie die Konstruktion der Dichtungen
sorgen für eine geringe Reibung und somit
für einen minimalen Verschleiß, hohe
Dichtigkeit und maximale Lebensdauer der
Dichtungen.

PUMPE FUSSVENTIL
Fußventil für Fette bis NLGI-2:
• Unterstützt das Ansaugen von schweren
und zähflüssigen Fetten.
• Verbessert die Leistung.

PM35 SERIE

• REDUZIERTER LUFTVERBRAUCH
• KEIN STOCKEN DES LUFTMOTORS

• WENIGER VEREISUNG
• LANGE LEBENSDAUER

• ROBUST
• GERINGE REIBUNG

• ANTI-KORROSIV
• MAXIMALE DICHTIGKEIT UND
LEBENSDAUER DER DICHTUNGEN