



1:1 RATIO AIR OPERATED OIL PUMPS PUMPMaster 2
BOMBAS NEUMÁTICAS DE ACEITE PUMPMaster 2, RATIO 1:1
POMPES PNEUMATIQUES À HUILE PUMPMaster 2, RAPPORT DE PRESSION 1:1



Parts and technical service guide
Guía de servicio técnico y recambio
Guide d'instructions et pièces de rechange

Part No. / Cód. / Réf.:
351110, 352100, 356100

Description/ Descripción/ Description

GB

Compressed air operated piston reciprocating low pressure pumps. Suitable for high flow transfer of high viscosity lubricants and other fluids.

These pumps can be supplied as separate components or as complete systems with all the elements necessary for its installation. These pumps may be mounted on mobile units, drums, tanks or wall, using the appropriate accessories.

NOTE: These pumps are designed and intended for transfer only, and do not reliably stall under pressure when used as a demand pump. They must be controlled with a valve on the air inlet.

E

Bombas de pistón alternativo accionadas por aire comprimido de baja presión para el transvase a caudales altos de lubricantes de alta viscosidad y otros fluidos.

Las bombas pueden ser suministradas como componentes separados o en forma de sistemas completos con todos los elementos precisos para su instalación. Han sido concebidas para montaje sobre unidad móvil, bidón, sobre cisterna o mural, utilizando los accesorios de aspiración de fluido apropiados.

NOTA: Estas bombas han sido diseñadas y concebidas para aplicaciones de transvase exclusivamente. No pueden trabajar bajo contrapresiones elevadas. Su funcionamiento debe de controlarse con una válvula en la entrada de aire.

F

Pompes à basse pression et à piston alternatif actionnées par air comprimé. Pour transvaser des grands débits de lubrifiants à haute-viscosité et autres fluides. Les pompes peuvent être fournies séparément ou sous forme de systèmes complets avec tous les éléments indiqués pour son installation. Elles sont particulièrement recommandées pour être montées sur des ensembles mobiles, sur fût, sur citerne ou pour fixation murale et ce à l'aide des accessoires d'aspiration de fluide appropriés.

NOTE: Ces pompes ont été exclusivement conçues pour réaliser des opérations de transvasement. Par conséquent, il leur est fortement déconseillé de fonctionner sous des conditions de pertes de charges élevées. De plus, nous conseillons également l'installation d'une vanne d'arrêt au niveau de l'entrée d'air pour garantir un meilleur fonctionnement de ces pompes.

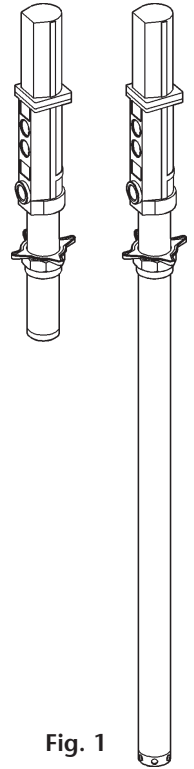

Fig. 1

Installation/ Instalación/ Installation

GB

These pumps can be mounted directly on drums or on a wall bracket fitted with a 2" bung (Fig 2). Loose the star nut (1) of the bung adaptor to remove the lower nut (3), and screw this into the 2" bung opening of the drum or bracket. Place the star nut (1) and the split ring (2) on the suction tube. Slide the pump through the opening and fasten the assemble at the desired height by tightening the star nut (1).

E

Las bombas pueden ser montadas directamente sobre bidones o sobre un soporte mural que dispongan de rosca 2" BSP H (Fig. 2). Afloje la tuerca en estrella (1) del adaptador para extraer la parte inferior del mismo (3) y rosca en el brocal de 2" del bidón o del soporte. Coloque la tuerca en estrella (1) y el anillo (2) del adaptador en el tubo, introduzca la bomba por el brocal y apriete el conjunto a la altura deseada.

F

Les pompes peuvent être installées directement sur fût ou sur un support mural muni d'un raccord 2" BSP (F) (Voir Fig. 2). Desserrer le raccord en étoile (1) de l'adaptateur pour extraire la partie inférieure de ce dernier (3) et la fixer à l'orifice 2" du fût ou du support. Placer le raccord en étoile (1) ainsi que l'anneau (2) de l'adaptateur dans le tube et introduire la pompe par l'orifice du fût ou du support en serrant l'ensemble des éléments à la hauteur désirée.

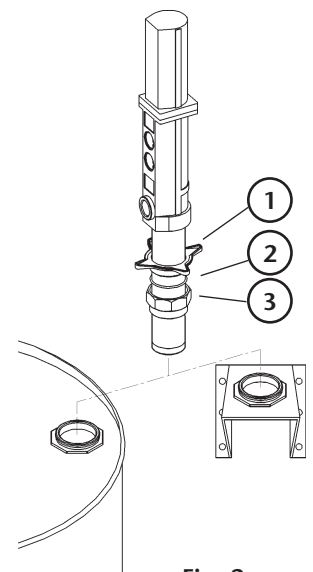

Fig. 2

Typical installation/ Conexión tipo de la bomba/ Branchement type de la pompe

GB

See figure 3 for a typical installation with all the recommended accessories for the pump to operate correctly.

NOTE: The compressed air supply must be between 3 and 10 bar (40 – 140 psi), with 6 bar (90 psi) being the recommended pressure. An air shut-off valve must be installed, in order to be able to close the compressed air line at the end of the day (If the air inlet not is closed and there is a leakage at some point of the oil outlet circuit, the pump will start automatically, emptying the container).

E

A título informativo, se muestra en la figura 3 una instalación típica con todos los elementos recomendados para su correcto funcionamiento.

NOTA: La presión de alimentación de aire debe estar comprendida entre 3 y 10 bar siendo 6 bar la presión recomendada. Es aconsejable instalar, asimismo, una válvula de cierre para poder cerrar la alimentación de aire al final de la jornada (En caso de roturas o fugas en la salida de aceite, si la alimentación de aire no está cerrada, la bomba se pondría en marcha automáticamente, pudiendo vaciarse completamente el depósito).

F

La figure 3 vous présente à titre informatif une installation type dotée de tous les éléments recommandés pour son bon fonctionnement.

NOTE: La pression d'alimentation en air doit être comprise entre 3 et 10 bar sachant que la pression recommandée est de 6 bar. Il est également conseillé d'installer une vanne d'arrêt pour pouvoir ainsi bloquer l'alimentation en air à la fin de chaque journée de travail. En effet, en cas de fuite au niveau de la sortie d'huile et si par malheur l'alimentation en air n'était pas coupée, la pompe se mettrait automatiquement en marche tandis que le réservoir pourrait entièrement se vider.

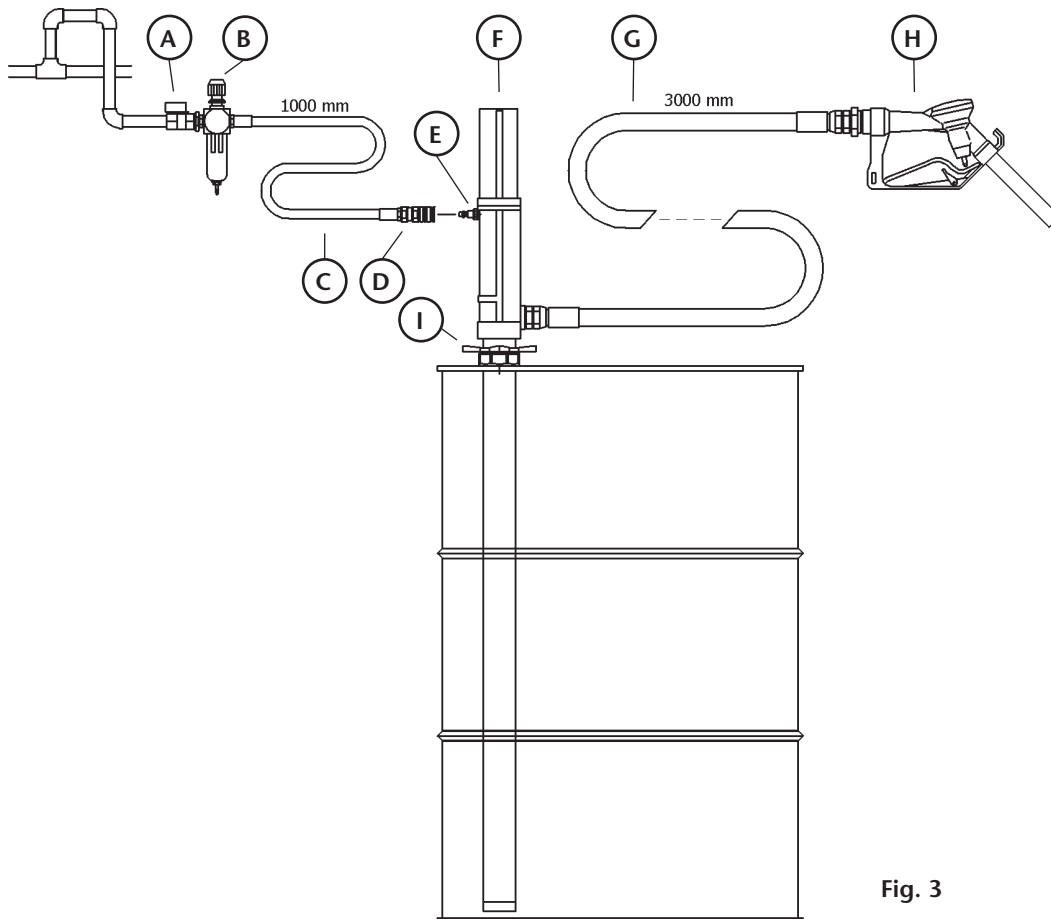

Fig. 3

Pos	Description	Descripción	Description	Part No./Cód./Réf.
A	Air shut-off valve	Válvula de cierre de aire	Vanne d'arrêt pour ligne air	950319
B	Filter/ Regulator	Filtro Regulador	Régulateur/filtre	240500
C	Air hose	Manguera de aire	Flexibles de liaison air	246010
D	Quick coupling	Enchufe rápido	Raccord rapide	253114
E	Air nipple	Conector rápido	Embout rapide	259014
F	1:1 Pump PM2 (200 l drum)	Bomba PM2 1:1 (Bidón 200 l.)	Pompe PM2 1:1 (pour fût de 200 l.)	352100
G	Oil hose	Manguera de aceite	Flexible huile	362303
H	High delivery control valve	Boquerel gran caudal	Pistolet verseur grand-débit	361000
I	Bung adaptor	Adaptador deslizante	Bague de fixation	360001

Operation/ Modo de empleo/ Mode d'emploi

GB

This pump is self-priming. To prime it the first time, you must connect the air supply to the pump and slowly increase the air pressure from 0 to the desired pressure using a pressure regulator, while keeping the outlet valve (ex. an oil control gun) opened. Once oil starts to come out through the oil gun, the pump is primed.

NOTE: It is important that the foot valve of the pump does not come into contact with dirty areas, such as a workshop floor, because it may become contaminated with dirt or foreign particles that can damage the seals.

E

Esta bomba es auto-cebante. Para cebarla la primera vez, es conveniente conectar el aire a la bomba incrementando la presión lentamente desde 0 bares a la presión deseada con el regulador de presión, manteniendo la válvula de salida (Ej. una pistola de aceite) abierta. Cuando el aceite empieza salir de la pistola, la bomba está cebada.

NOTA: Es importante que la válvula de pie no esté en contacto con zonas sucias, tales como el suelo de un taller, porque puede entrar virutas o partículas que podrían llegar a dañar las juntas.

F

Cette pompe est auto-amorçante. Pour l'amorcer pour la première fois, il est conseillé de brancher l'alimentation en air à la pompe et d'augmenter progressivement la pression d'air à partir de 0 bar jusqu'à atteindre la pression désirée à l'aide du régulateur de pression et ce, tout en maintenant la vanne d'arrêt de sortie d'huile ouverte (par exemple, une poignée de distribution huile). La ou les poignées de distribution d'huile commenceront donc à distribuer de l'huile dès que la pompe sera amorcée.

NOTE: Il est primordial que le clapet de pied ne soit jamais posé à même le sol pour éviter ainsi que des impuretés n'endommagent les joints.

Troubleshooting/ Anomalías y sus soluciones/ Anomalies et solutions

E

Symptoms	Possible Reasons	Solutions
The pump is not working or there is no oil delivery.	Not enough air supply pressure.	Increase the air supply pressure.
	Some outlet line component is clogged or closed.	Clean or open the outlet circuit.
The pump begins to operate very fast.	The drum is empty or the oil level is beneath the suction tube inlet.	Replace the drum or lower the suction tube until the inlet reaches the oil level.
The pump runs on continuously after the oil outlet is closed.	There is an oil leakage in some point of the outlet circuit.	Verify and tighten or repair.
	Contamination in the upper valve [(22)-(27)] or in the foot valve [(30)-(34)].	Dismount and clean. Replace if damaged.
Oil is leaking through the exhaust muffler.	Oil has by-passed to the air motor caused by worn or damaged packing set (17).	Replace the packing set (17).
Air is leaking through the exhaust muffler.	The piston seal (11) is worn or damaged.	Dismount and clean. Replace if damaged.
	The air motor dolly (1) is scratched.	Replace the air motor dolly (1).
	The air piston (8) is scratched.	Replace the air piston (8).
	The reversing set (4) is worn or damaged.	Replace the reversing set (4).
The oil delivery is diminished.	Contamination in the upper valve [(22)-(27)] or in the foot valve [(30)-(34)].	Dismount and clean. Replace if damaged.
The pump operates only one cycle and then stops.	The top reversing spring (2) is damaged.	Replace the top reversing spring (2).

E

Síntomas	Posibles causas	Soluciones
La bomba no funciona o no hay entrega de aceite.	Presión de suministro de aire no adecuada.	Incrementar la presión de suministro de aire.
	Algún elemento del circuito de salida está obstruido o cerrado.	Limpie o abra el circuito de salida.
La bomba empieza a bombear mucho más deprisa.	El bidón está vacío o el nivel del aceite está por debajo de la entrada de la bomba.	Sustituir el bidón o calar el tubo de succión hasta llegar al nivel del aceite.
La bomba sigue funcionando aunque se cierre la salida de aceite.	Existe fuga de aceite en algún punto del circuito de salida.	Verificar y apretar o reparar.
	Suciedad en la válvula superior [(22)-(27)] o en la válvula de pie [(30)-(34)].	Desmontar y limpiar las válvulas. En caso de deterioro, sustituir las.
Pérdida de aceite por el silenciador del escape de aire.	Aceite ha pasado al motor de aire causado por deterioro del conjunto empaquetadura (17).	Sustituir el conjunto empaquetadura (17).
Pérdida de aire por el silenciador del escape de aire.	El collarín del vástago (11) está deteriorado.	Sustituir el collarín del vástago (11).
	La cazoleta (1) del motor de aire está rayada.	Sustituir la cazoleta (1).
	El vástago (8) está rayado.	Sustituir el vástago (8).
	El conjunto inversor (4) desgastado.	Sustituir el conjunto inversor (4).
Disminución del caudal de entrega de aceite.	Suciedad en la válvula superior [(22)-(27)] o en la válvula de pie [(30)-(34)].	Desmontar y limpiar las válvulas. En caso de deterioro, sustituir las.
La bomba empieza funcionar, pero para después de un ciclo.	Rotura del muelle inversor superior (2).	Sustituir el muelle inversor superior (2).

F

Anomalies	Causes possibles	Solutions
La pompe ne fonctionne pas ou ne distribue pas de fluide.	Problème au niveau de la pression d'air.	Augmenter la pression d'air de distribution de fluide.
	Un des éléments du circuit de sortie est bouché ou fermé.	Nettoyer ou ouvrir le circuit de sortie.
La pompe commence à fonctionner plus vite qu'elle ne devrait.	Le fût est vide ou le niveau d'huile est inférieur à celui du tube d'aspiration.	Remplacer le fût ou caler le tube d'aspiration jusqu'à atteindre le niveau d'huile.
La pompe continue à fonctionner bien que la sortie d'huile soit fermée.	Présence d'une fuite en un certain point du circuit de sortie de fluide.	Vérifier et serrer ou réparer.
	Présence d'impuretés au niveau de la soupape supérieure [(22) – (27)] ou bien encore au niveau du clapet de pied [(30) – (34)]	Démonter et nettoyer les pièces en question. Les remplacer si nécessaire.
Perte d'huile au niveau des silencieux de sortie d'air.	L'huile est passée dans le moteur d'air par usure ou parce que le collier (17) est endommagé.	Remplacer le collier (17).
Perte d'air au niveau des silencieux de sortie d'air.	Le collier de la tige (11) est endommagé.	Remplacer le collier de la tige (11).
	La cassolette (1) du moteur est rayée.	Remplacer la cassolette (1)
	Le piston (8) est rayé.	Remplacer le piston (8).
Diminution du débit de distribution d'huile.	L'ensemble inverseur (4) est usé.	Remplacer l'ensemble inverseur (4).
	Présence d'impuretés au niveau de la soupape supérieure [(22) – (27)] ou bien encore au niveau du clapet de pied [(30) – (34)]	Démonter et nettoyer les pièces en question et les remplacer si nécessaire.
La pompe commence à fonctionner avec un cycle de retard.	Rupture du ressort inverseur supérieur (2).	Remplacer le ressort inverseur supérieur (2).

GB

WARNING: Before starting any kind of maintenance or repair, disconnect the compressed air supply and open a downstream valve to relieve the oil pressure.

E

ATENCIÓN: Antes de empezar cualquier tipo de mantenimiento o reparación, desconecte el aire de alimentación y accione la válvula de salida para soltar la presión del aceite.

F

ATTENTION: Avant de commencer toute opération de nettoyage ou d'entretien, il faut obligatoirement débrancher l'alimentation en air et actionner la vanne d'arrêt pour relâcher toute la pression du fluide.

*Separate the air motor from the pump/ Cómo separar el motor de aire de la bomba/
Comment séparer le moteur d'air de la pompe*

GB

1. Secure the pump in a vice in the horizontal position, clamping it on the provided pads along the pump body (16).
2. To unscrew the suction tube (29) from the pump body (16), use a 46 mm wrench in the milling of the foot valve body (33) (fig. 4) for stubby pump, or a rod in the holes of the foot valve body for long pump. Pull clockwise first to break the seal, and then counter clockwise to loosen and remove the tube assembly.
3. Remove the pin (19) located in the upper part of the connecting rod (20) (fig. 5) and unscrew the rod from the air piston rod (8).

E

1. Fijar la bomba en una mordaza agarrando por el cuerpo de la bomba (16) con la bomba en posición horizontal.
2. Para desenroscar el tubo de aspiración (29) del cuerpo de la bomba, usar llave en el fresado (46 mm) del cuerpo válvula de pie (33) (Fig. 4) para la bomba corta, o una varilla en los agujeros del cuerpo válvula de pie para la bomba larga.
3. Extraer el pasador (19) situado en la parte superior del eje válvula impulsión (20) (Fig. 5) y desenroscar el eje del vástago (8).

F

1. Placer la pompe sur un établi et la serrer au niveau du corps de la pompe (16) tout en maintenant cette dernière en position horizontale.
2. Pour les pompes courtes, desserrer le tube d'aspiration (29) du corps de la pompe à l'aide d'une clé fixe de 46 mm au niveau du fraisage du corps du clapet de pied (33) (voir Fig. 4). Pour les pompes longues, il est préférable de placer une baguette au niveau des orifices du corps du clapet de pied.
3. Extraire la baguette (19) située au niveau de la partie supérieure de l'axe de la soupape d'impulsion (20) (voir Fig. 5) et desserrer l'axe du piston (8).

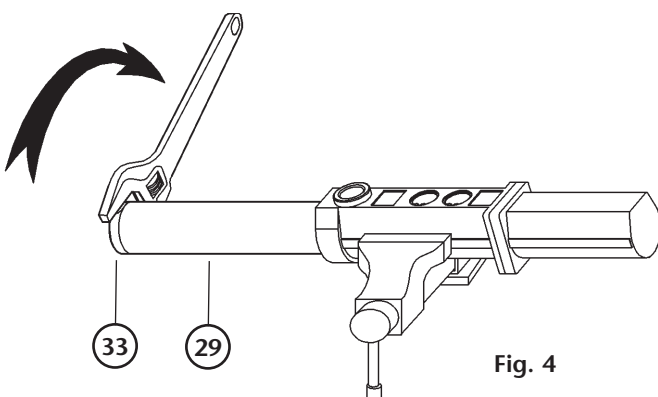

Fig. 4

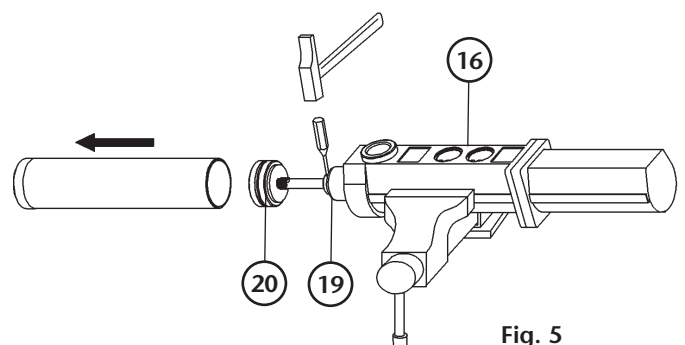

Fig. 5

Foot valve/ Válvula de pie/ Clapet de pied

GB

1. Attach gently the suction tube assemble to the vice and unscrew the foot valve body (33) from the suction tube (29).
2. Unscrew the nut (34), remove and clean the screw (30), the washer (31) and the valve body (33); replace if damaged. Assemble the pump following the previous instructions, reversing each step.

E

1. Fijar el conjunto tubo de succión en la mordaza y desenroscar el cuerpo válvula de pie (33) del tubo de succión (29).
2. Desenroscar la tuerca (34), quitar y limpiar el tornillo (30), la arandela (31) y el cuerpo válvula de pie, en caso de deterioro sustituirlos. Volver a montar en orden contrario.

F

1. Placer l'ensemble qui compose le tube d'aspiration sur un établi et desserrer le corps du clapet de pied (33) du tube d'aspiration (29).
2. Desserrer l'écrou (34) pour retirer et nettoyer la vis (30), la rondelle (31) ainsi que le corps du clapet de pied. Remplacer les pièces en question si nécessaire et remonter le tout en suivant le processus inverse.

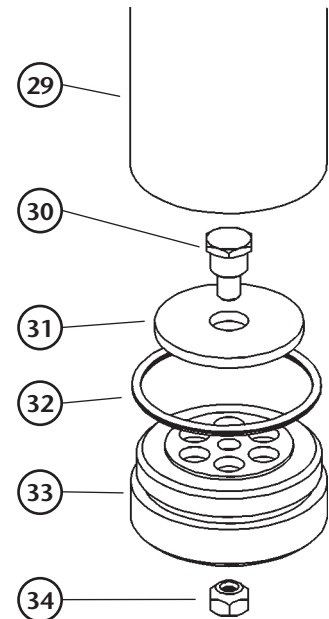

Fig. 6

Impulsion valve/ Válvula de impulsión/ Soupape d'impulsion

GB

1. Unscrew the nut (27) from the connecting rod (20) and remove the washer (26), the valve body (25) with the o ring (24), the washer (23) and the spring (22).
2. Clean and inspect these parts carefully. If any of them are damaged, replace them before reassembly.
3. Assemble the pump following the previous instructions, reversing each step.

E

1. Desenroscar la tuerca (27) del eje válvula de impulsión (20) y quitar la arandela (26), el cuerpo válvula (25) con la junta tórica (24), la arandela (23) y el muelle (22).
2. Limpiar estas piezas cuidadosamente. En caso de deterioro, sustituir los elementos afectados.
3. Volver a montar en orden contrario.

F

1. Desserrer l'écrou (27) de l'axe de la soupape d'impulsion (20) et retirer la rondelle (26), le corps de la soupape (25), le joint torique (24), la rondelle (23) et le ressort (22).
2. Nettoyer soigneusement ces pièces et les remplacer si nécessaire.
3. Remonter le tout en suivant le processus inverse.

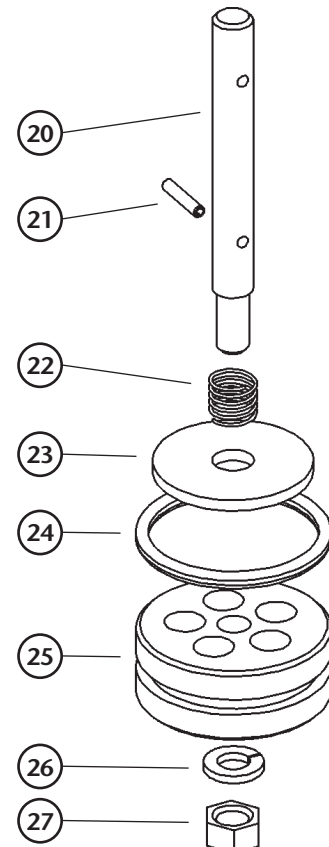

Fig. 7

Inverting set and air motor/ Conjunto inversor y motor de aire/ Ensemble inverseur et moteur d'air

GB

1. Secure the air motor body (16) in the vice and loosen the four screws (13) to remove the air motor dolly (1).
2. Check the upper spring (2) and the spring stop (3) inside the air motor dolly (1). Replace if damaged.
3. Remove the lower circlip (15) and muffler (14) and pull up the inverting set (4) until the hole in pump piston (8) becomes visible in the opening where the muffler was removed. Insert a steel rod (8 mm) in the hole to lock the piston.
4. Use a prepared 17mm wrench (see fig. 9) to remove the inverting set (4).
5. Remove the pump piston (8) and disassemble the circlip (9), the washers (10) and the seal (11) (fig. 10). Check the piston for scratches and replace damaged parts.
6. Assemble the pump following the previous instructions, reversing each step. Use sealer on the threads of the inverting set (4).

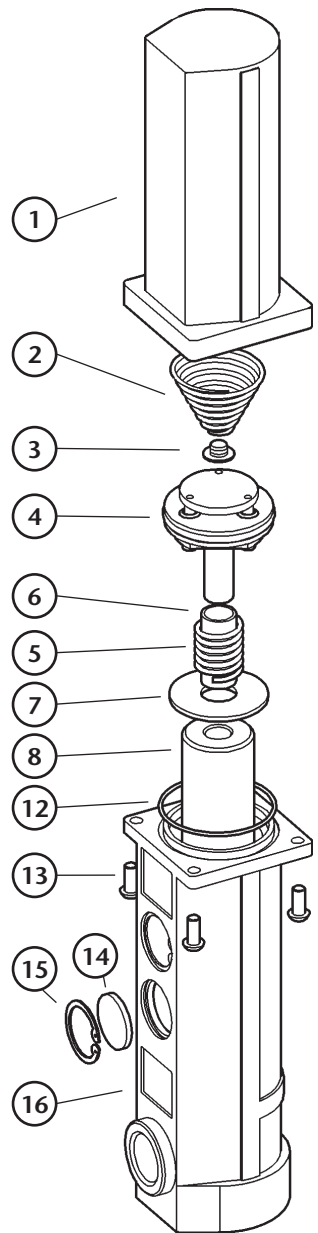

Fig. 8

E

1. Fijar el cuerpo motor (16) adecuadamente y soltar los cuatro tornillos (13) para retirar la cazoleta (1).
2. Verificar el muelle superior (2) y el tope muelle (3) en la cazoleta (1). Sustituir en caso de deterioro.
3. Desmontar el anillo de seguridad (15) inferior y el silenciador (14) y tirar el conjunto inversor hacia arriba hasta que el agujero en el vástago (8) quede visible en la apertura donde el silenciador fue quitado. Introducir una varilla acerada (8mm) en el agujero del pistón para bloquear el mismo.
4. Desenroscar el conjunto inversor (4) con una llave fija de 17mm preparada (Fig. 9).
5. Quitar el vástago (8) y desmontar el anillo de seguridad (9), las arandelas (10) y el collarín (11) (Fig. 10). Verificar que el vástago no esté rayado y sustituir piezas deterioradas.
6. Volver a montar en orden contrario. Aplicar sellador en la rosca del conjunto inversor (4).

F

1. Fixer correctement le corps moteur (16) et dévisser les 4 vis (13) pour désolidariser la cassolette (1).
2. Procéder au contrôle du ressort supérieur (2) ainsi que de la butée de ce dernier (3) qui se trouvent dans la cassolette (1). Remplacer ces pièces si nécessaire.
3. Démontez l'anneau de sécurité (15) inférieur et le silencieux (14) et tirez l'ensemble inverseur vers le haut jusqu'à ce que l'orifice du piston (8) soit visible et ce, au niveau où le silencieux a été enlevé. Introduire une baguette en acier (8mm) dans l'orifice du piston pour bloquer ce dernier.
4. Desserrer l'ensemble inverseur (4) à l'aide d'une clé fixe préparée de 17 mm (voir Fig. 9).
5. Retirer le piston (8) et démonter l'anneau de sécurité (9), les rondelles (10) ainsi que le collier (11) (voir Fig. 10). S'assurer que le piston n'est pas rayé et remplacer les pièces endommagées si nécessaire.
6. Remonter le tout en suivant le processus inverse. Appliquer de la pâte d'étanchéité au niveau du filet de l'ensemble inverseur (4).

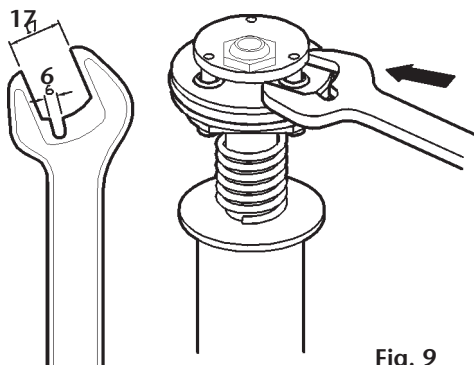

Fig. 9

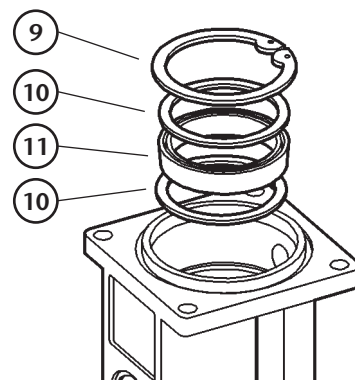

Fig. 10

Packing set/ Conjunto empaquetadura/ Ensemble porte-joints

GB

1. Follow the above procedure for the air motor until the air piston (8) has been removed from the air motor body.
 2. Remove the circlip (18) and the packing set (17) from the air motor body (16). Replace if damaged.
 3. Assemble the pump following the previous instructions, reversing each step.
- NOTE:** The packing set is directional and must be mounted with the seals positioned as shown in fig.12.

E

1. Seguir el procedimiento del motor de aire hasta haber extraído el vástago (8) del cuerpo motor.
 2. Quitar el anillo de seguridad (18) y el conjunto empaquetadura (17) del cuerpo motor de aire (16). Sustituir en caso de deterioro.
 3. Volver a montar en orden contrario.
- NOTA:** El conjunto empaquetadura debe ser montada con las juntas según fig. 12.

F

1. Suivre les instructions données pour remplacer le moteur d'air jusqu'au moment d'extraire le piston (8) du corps moteur.
 2. Retirer l'anneau de sécurité (18) ainsi que l'ensemble des colliers (17) du corps du moteur d'air (16). Remplacer ces pièces si nécessaire.
 3. Remonter le tout en suivant le processus inverse.
- NOTE:** S'assurer que l'ensemble des colliers a bien été remonté avec les joints comme il est indiqué sur la Fig.12.

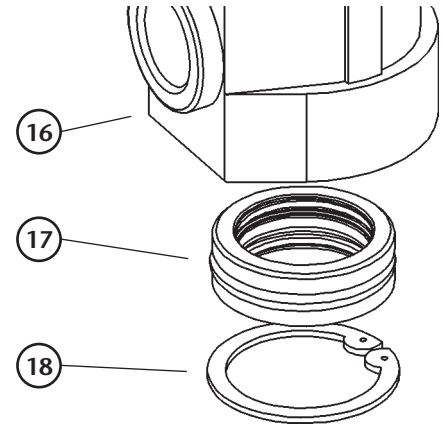

Fig. 11

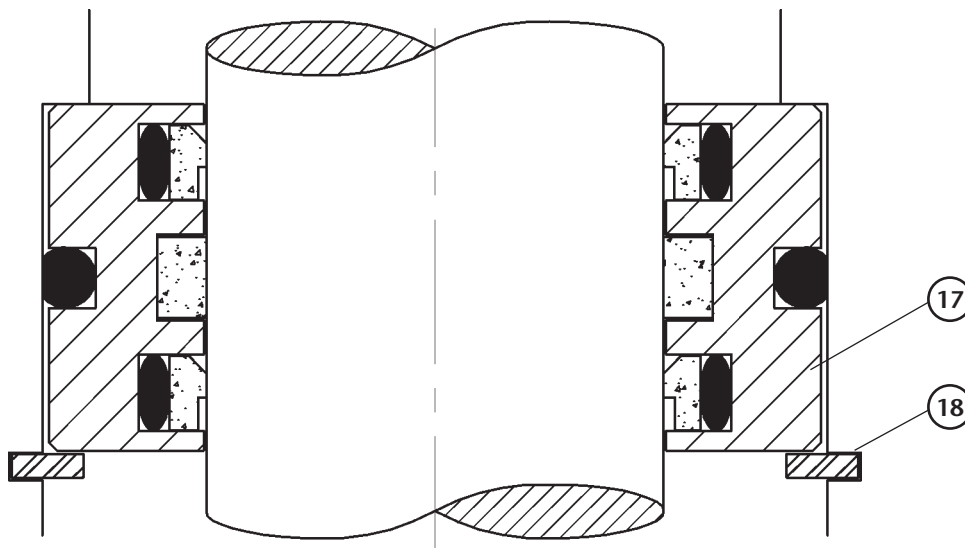

Fig. 12

Dimensions/ Dimensiones/ Dimensions

GB E F

Model/ Modelo Modèle	A (mm)	B (mm)	C (mm)	D (mm)	Weight(kg)/ Peso(Kg)/ Poids(kg)
351110	580	365	52	215	3.45
352100	1275	365	52	910	5.85
356100	1085	365	52	720	5.00

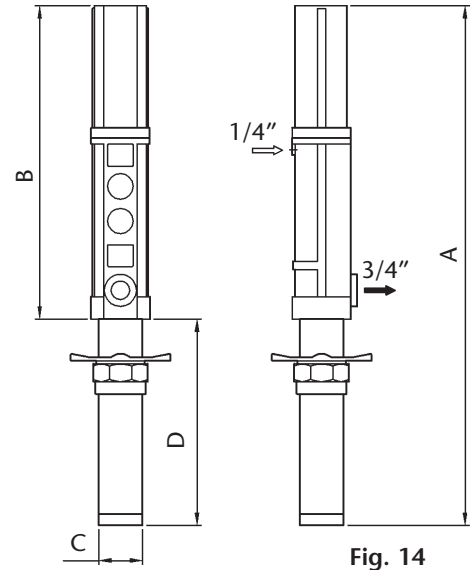

Fig. 14

Technical data/ Datos técnicos/ Caractéristiques techniques

GB E F

Maximum air pressure	Presión de aire máxima	Pression d'air maxi	10 bar (140 psi)
Minimum air pressure	Presión de aire mínima	Pression d'air mini	3 bar (40 psi)
Maximum delivery	Caudal máximo	Débit maxi	60 l/min
Air inlet thread	Rosca entrada aire	Raccord entrée d'air	1/4" BSP (H) / (F)
Oil outlet thread	Rosca salida aceite	Raccord sortie d'huile	3/4" BSP (H) / (F)
Air piston diameter	Diámetro pistón de aire	Diamètre du piston d'air	50 mm (2")
Air piston stroke	Recorrido del pistón de aire	Course du piston d'air	100 mm (4")

Capacity curve/ Curva de capacidad/ Courbe de capacité/ Kapazität

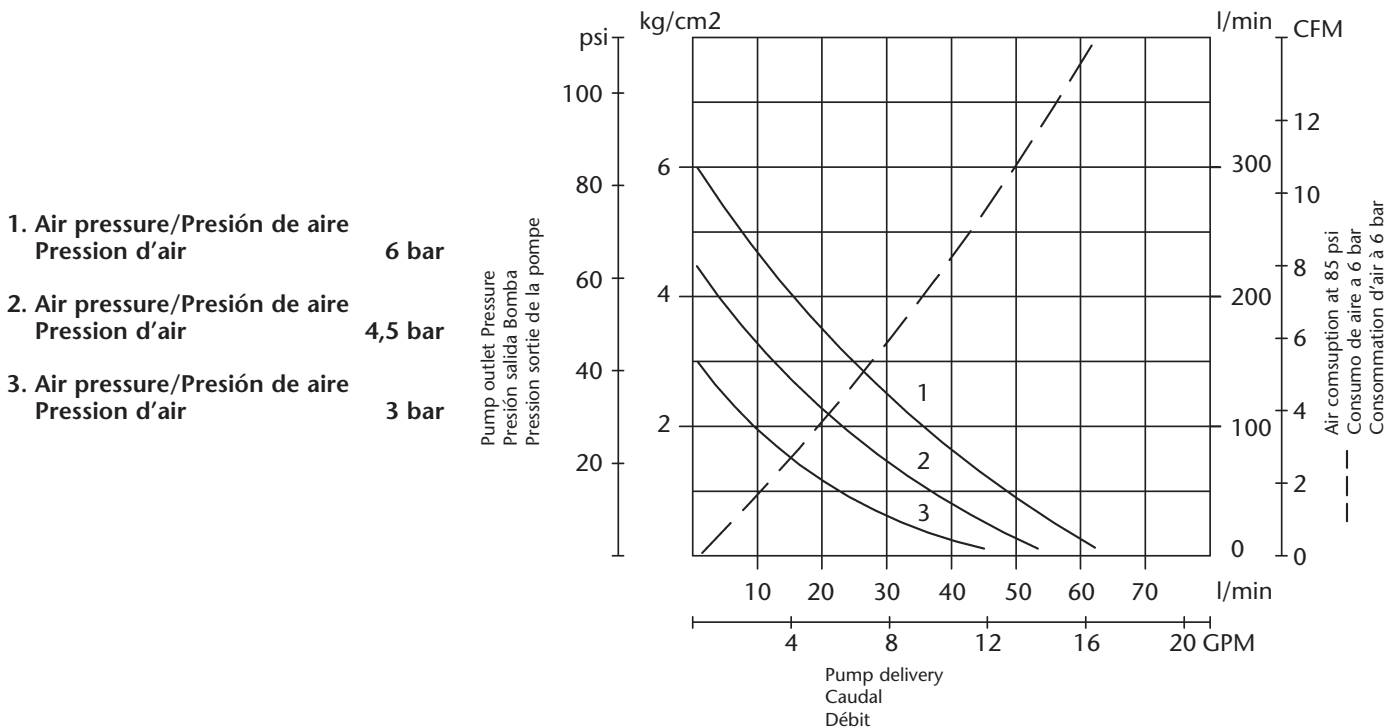

Repair Kits/ Kits de reparación/ Kits de réparation

GB E F

Repair kit/ Kit de reparación/ Kit de réparation				
Part No./ Cód./ Réf.	Incl. Pos.	Description	Descripción	Description
735953	2, 3, 4, 5, 6, 7, 12, 28	Air motor	Motor de aire	Moteur d'air
735954	9, 11, 12, 17, 24, 28	Seal kit	Kit de juntas	Kit des joints
Only for/ Sólo para/ Seulement pour 351110				
735202	20, 21, 22, 23, 24, 25, 26, 27	Oil plunger	Válvula superior	Soupape d'impulsion
735205	30, 31, 32, 33, 34	Foot valve	Válvula de pie	Clapet de pied
Only for/ Sólo para/ Seulement pour 352100				
735302	20, 21, 22, 23, 24, 25, 26, 27	Oil plunger	Válvula superior	Soupape d'impulsion
735304	30, 31, 33, 34	Foot valve	Válvula de pie	Clapet de pied
Only for/ Sólo para/ Seulement pour 356100				
735652	20, 21, 22, 23, 24, 25, 26, 27	Oil plunger	Válvula superior	Soupape d'impulsion
735304	30, 31, 33, 34	Foot valve	Válvula de pie	Clapet de pied

GB E F

Parts available separately/ Piezas disponibles por separado/ Pièces disponibles séparément				
Part No./ Cód./ Réf.	Pos	Description	Descripción	Description
735100	1	Air motor dolly	Cazoleta	Cassolette
735216	4	Air piston	Pistón de aire	Piston d'air
735219	8	Piston rod	Vástago	Tige
946026	12	O-ring	Junta tórica	Joint torique
835400	14	Muffler	Silenciador	Silencieux
735210	17	Packing set	Cjto empaquetadura	Ensemble porte-joints
946175	28	Gasket	Junta	Joint
360001	35	Bung adaptor	Adaptador deslizante	Fausse bonde
Only for/ Sólo para/ Seulement pour				351110
735208	20	Connection rod	Varilla alargadora	Tige de connection
735204	29	Pump tube	Tubo bomba	Tube de la pompe
Only for/ Sólo para/ Seulement pour				352100
735305	20	Connection rod	Varilla alargadora	Tige de connection
735303	29	Pump tube	Tubo bomba	Tube de la pompe
Only for/ Sólo para/ Seulement pour				356100
735604	20	Connection rod	Varilla alargadora	Tige de connection
735653	29	Pump tube	Tubo bomba	Tube de la pompe

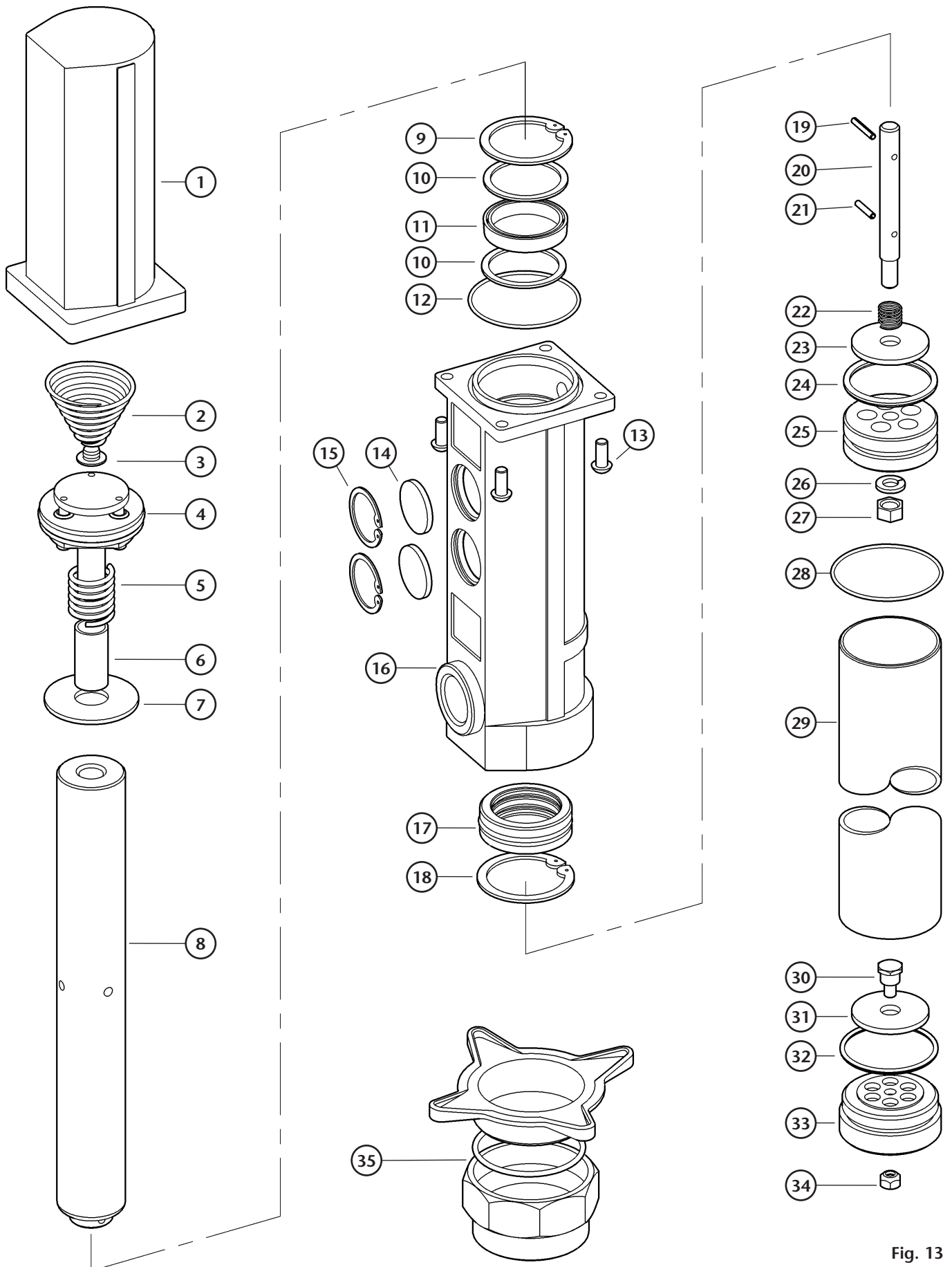

Fig. 13

**EC conformity declaration for machinery / Declaración CE de conformidad para máquinas
Déclaration CE de conformité pour machines / Bestätigung für die Übereinstimmung der Maschinen mit der EG-Norm /
EG-verklaring van overeenstemming / CE Avvertenza Regolativa per macchine**

GB

SAMOA INDUSTRIAL, S.A., located in Alto de Pumarín, s/n, 33211 - Gijón - Spain, declares by the present certificate that the below mentioned machinery has been declared in conformity with the EC Directive (89/392/EEC) and its amendments (91/368/EEC), (93/44/EEC) and (93/68/EEC).

E

SAMOA INDUSTRIAL, S.A., con domicilio en Alto de Pumarín, s/n, 33211 - Gijón - España, declara por la presente que la máquina abajo indicada cumple con lo dispuesto por la directiva del Consejo de las Comunidades Europeas (89/392/CEE) y sus modificaciones (91/368/CEE), (93/44/CEE) y (93/68/CEE).

F

SAMOA INDUSTRIAL, S.A. domiciliée à Alto de Pumarín, s/n, 33211 - Gijón - Espagne, déclare par la présente que le produit concerné est conforme aux dispositions de la directive du Conseil des Communautés Européennes (89/392/CEE) et ses modifications (91/368/CEE), (93/44/CEE) et (93/68/CEE).

D

SAMOA INDUSTRIAL, S.A. Alto de Pumarín, s/n, 33211 - Gijón-Spanien, bescheinigt hiermit, dass die unten angegebene und von uns hergestellte Maschine die Anforderungen der (EEG/89/392) und deren Änderungen (EEG/91/368), (EEG/93/44) und (EEG/93/68) erfüllt.

NL

SAMOA INDUSTRIAL, S.A. gevestigd te Alto de Pumarín, s/n, 33211 - Gijón, - Spanje, verklaart dat de hieronder genoemde machine, waarop deze verklaring betrekking heeft, in overeenstemming is met de Machinerichtlijn (89/392/EEG), gewijzigd door de richtlijnen (91/368/EEG), (93/44/EEG) en (93/68/EEG).

I

SAMOA INDUSTRIAL, S.A., con domicilio en Alto de Pumarín, s/n, 33211 - Gijón - España, dichiara con la presente che questo prodotto è conforme alle direttive del Consiglio Europeo (89/392/CEE) e modificazione (91/398/CEE), (93/44/CEE) e (93/68/CEE).

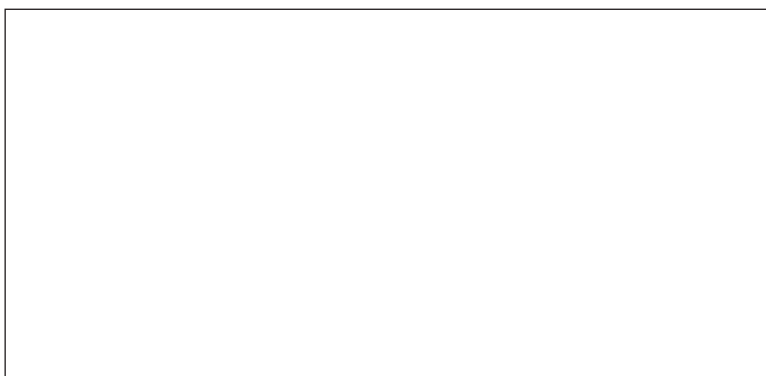

For SAMOA INDUSTRIAL, S.A.
Por SAMOA INDUSTRIAL, S.A.
Pour SAMOA INDUSTRIAL, S.A.
Für SAMOA INDUSTRIAL, S.A.
Namens SAMOA INDUSTRIAL, S.A.
Per SAMOA INDUSTRIAL, S.A.

Pedro E. Prallong Alvarez

Production Director
Director de Producción
Directeur de Production
Produktionsleiter
Produktieleider
Direttore di Produzione