



WORK BENCH DRAWER  
CAJÓN PARA BANCO DE TRABAJO  
TIROIR POUR ETABLIS DE TRAVAIL  
SCHUBLADE FÜR WERKBANK

Parts and technical service guide  
Guía de servicio técnico y recambio  
Notice technique et pièces de rechange  
Montageanleitung und Ersatzteilliste

Part. No.: / Cód. / Réf. / Art. Nr.:  
**284 100**  
**284 201**

*Mounting of guide support on metallic bench / Montaje guía soporte en encimera metálica /  
Montage guide support sur plateau métallique / Montage der Gleistücke unter das Metalloberbrett*

**GB**

1. Choose the position for the drawer: in the centre of the work bench or close to one of the SIDE supports. **ATTENTION:** In work benches model 280 200 and 280 300 drawer can only be placed in the middle.
2. Position the guide support under the reinforcements of the top bench, place the screws in the four corresponding holes and tighten washers and bolts.
3. If a second drawer is available (workbench model 280 400 and 280 500), the only mounting position is, placing both drawers as close as possible to the side supports of the bench, repeating the procedure indicated in the above point.

**E**

1. Seleccionar la posición deseada para el cajón: en el centro del banco de trabajo o bien próxima a uno de los soportes laterales. **ATENCIÓN:** En los bancos de trabajo modelo 280 200 y 280 300 sólo se puede colocar el cajón en el centro.
2. Posicionar la guía soporte bajo los refuerzos de la encimera del banco, alojar los tornillos en los cuatro orificios correspondientes y fijar las arandelas y tuercas.
3. Si se dispone de un segundo cajón (bancos modelo 280 400 y 280 500), la única posibilidad de montaje es situar ambos cajones en la posición más próxima a cada uno de los soportes laterales del banco, repitiendo el proceso indicado en el punto anterior.

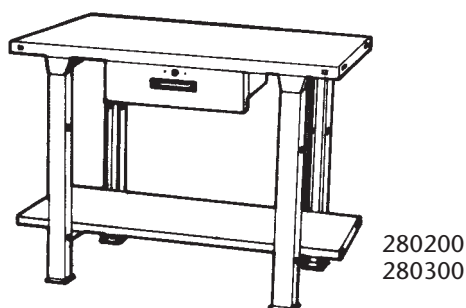

280200  
280300

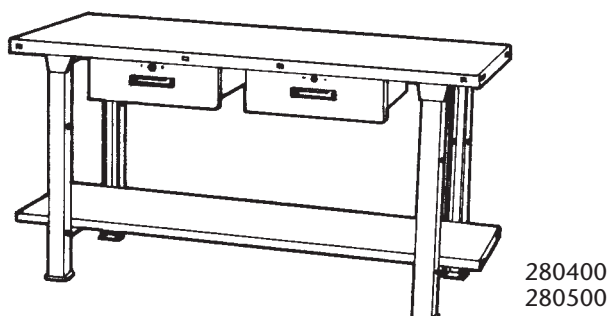

280400  
280500

**F**

1. Choisir la position pour le tiroir: centre de l'établi de travail au le plus près d'un des supports latéraux. **ATTENTION:** Avec les établis de travail modèle 280 200 et 280 300 seule la position central est possible.
2. Positionner le guide support sous les renforcements du panneau supérieur, placer les vis dans les quatre trous correspondants et fixer les rondèles et les boulons.
3. Si vous désirez équiper l'établi de travail (modèle 280 400 et 280 500) de deux tiroirs, ils devront être situés sur la position la plus proche de chaque support lateral, en repétant les intructions précédentes.

**D**

1. Wählen Sie die Position der Schublade: in der Mitte der Werkbank oder neben eine der Seitenstütze. **ACHTUNG!** Bei den Modellen 280 200 und 280 300 kann die Schublade nur in der Mitte befestigt werden.
2. Bringen Sie die Gleistücke unter die Verstärkungsstütze des Oberbrettes. Positionieren Sie die Schrauben in die 4 übereinstimmenden Löcher und drehen Sie die Muttern und die Dichtungsringe fest.
3. Wenn Sie eine zweite Schublade zur Verfügung haben (Werkbänke 280 400 und 280 500) müssen Sie beide Schubladen so dicht wie möglich neben einen Seitenstütz befestigen. Machen Sie in dem Fall die gleiche Prozedur wie in Punkt 2 und 3 angegeben.

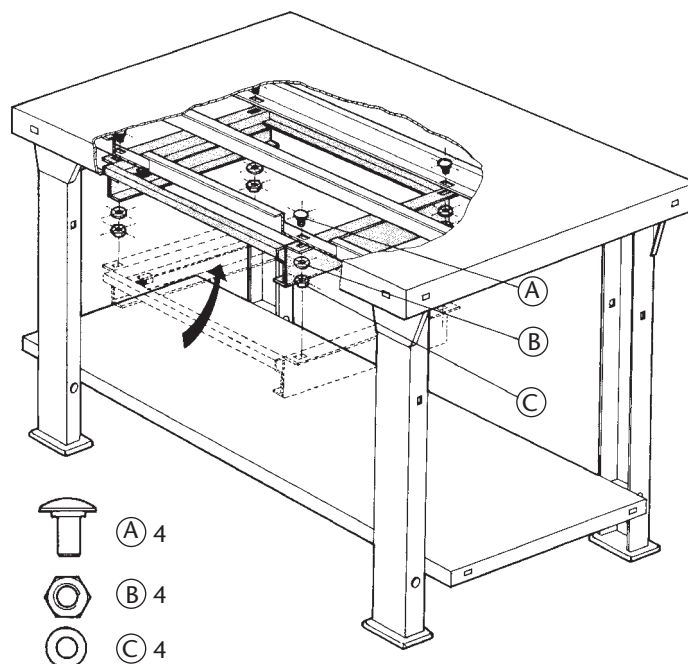

2013\_05\_15-13:50

**GB**

1. Choose the position for the drawer considering that these work benches (model 280 410 and 280 510) are conceived to be equipped with two drawers. If only one drawer is mounted, it can only be placed in the position closest to the side panels of the workbench.
2. Position the guide support, place the hexagonal screws and washers in the corresponding holes and fix the top bench.
3. If the workbench is provided with a second drawer, repeat the indicated procedure using the last position left.

**F**

1. Choisir la position du tiroir en considérant que ces établis (modèles 280 410 et 280 510) sont conçus pour être équipés avec deux tiroirs. Si un seul tiroir est monté, il peut uniquement être placé sur la position la plus proche aux supports latéraux de l'établi.
2. Positionner le guide support, placer les vis hexagonales et les rondelles dans les trous correspondants et fixer la plateau supérieur.
3. Si l'établi est doté d'une deuxième tiroir, répéter le procédé indiqué en utilisant la seule disponible.

**E**

1. Seleccionar la posición deseada para el cajón, teniendo en cuenta que estos bancos (modelo 280 410 y 280 510) están concebidos para ser equipados con dos cajones, de forma que, en caso de montar sólo uno, este únicamente puede colocarse en la posición próxima a uno de los soportes laterales del banco.
2. Posicionar la guía soporte, alojar los tornillos hexagonales y arandelas en los orificios correspondientes y fijar a la encimera.
3. Si se dota al banco con un segundo cajón, repetir el proceso indicado empleando la posición disponible restante.

**D**

1. Wählen Sie die Position der Schublade aber achten Sie darauf, daß diese Werkbänke (Modell 280 410 und 280 510) für 2 Schubladen entworfen sind. Wenn nur eine Schublade montiert wird, muß die neben einer Seitenstütze befestigt werden.
2. Bringen Sie die Gleistücke, die sechseckigen Schrauben und die Dichtungsringe in die übereinstimmenden Löcher und drehen Sie das Ganze fest.
3. Wiederholen Sie die ersten 2 Punkte wenn Sie eine zweite Schublade zur Verfügung haben und benutzen Sie die übrige Schublade.

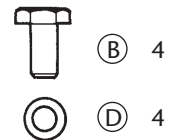
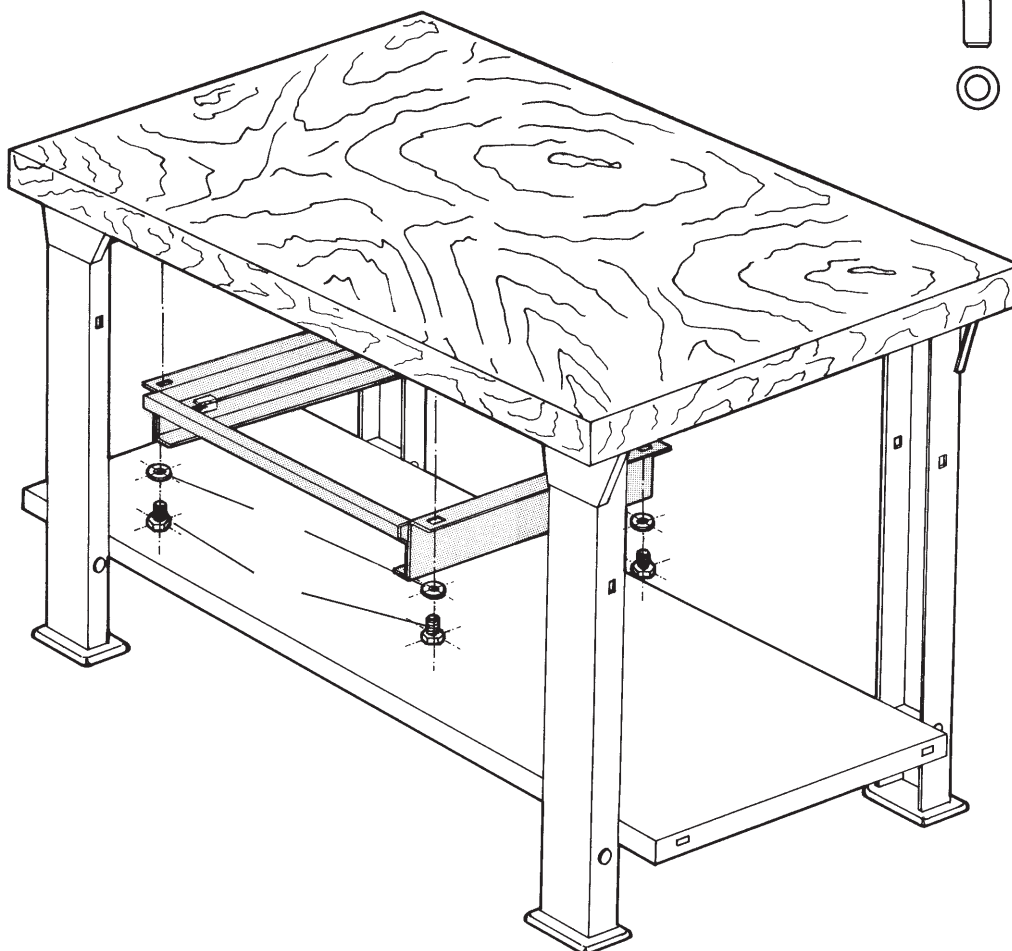

**GB**

Insert the drawer in the guide support correctly in order for it to start sliding until it reaches the end of the security device preventing accidental falls of the drawer.

Pressurise the device upwards and release it momentarily (until the back panel of the drawer has passed the device as per drawing). Then slide the drawer to its closed position.

**ATTENTION:** Do this very carefully in order to avoid hand injuries.

**E**

Insertar el cajón en la guía de soporte, de forma que comience a deslizar correctamente, hasta que haga tope con el dispositivo de seguridad que impide caídas accidentales del cajón.

Mantener presionado hacia arriba dicho dispositivo para liberarlo momentáneamente (hasta que la pared trasera del cajón lo haya sobrepasado), según se indica en el dibujo. A continuación, deslizar el cajón hacia su posición de cerrado.

**ATENCIÓN:** realizar esta operación cuidadosamente para prevenir daños en las manos.

**F**

Introduire le tiroir sur le guide support, de façon a ce qu'il puisse glisser correctement, jusqu'à atteindre le dispositif de sécurité afin d'empêcher les chutes accidentelles.

Maintenir presser vers le haut le dispositif pour le libérer momentanément (jusqu'à ce que le panneau arrière du tiroir ait dépassé le dispositif), selon le dessin. A continuation, glisser le tiroir vers sa position de fermeture.

**ATTENTION:** cette operation doit se faire avec precaution afin d'éviter des blessures aux mains.

**D**

Bringen Sie die Schublade in die Gleitstücke ein, und schieben Sie die bis zum Ende des Sicherheitsschlosses. Das Sicherheitsschloß sorgt dafür, daß die Schublade nicht aus den Gleitstücken fällt.

Drücken Sie zunächst das Sicherheitsschloß aufwärts und lassen Sie es los, bis die Rückseite der Schublade am Sicherheitsschloß vorbei ist (sehen Sie Zeichnung). Drücken Sie jetzt das Sicherheitsschloß wieder nach unten. **ACHTUNG!** Machen Sie diese Handlung sehr vorsichtig um Verletzungen an den Händen vorzubeugen.

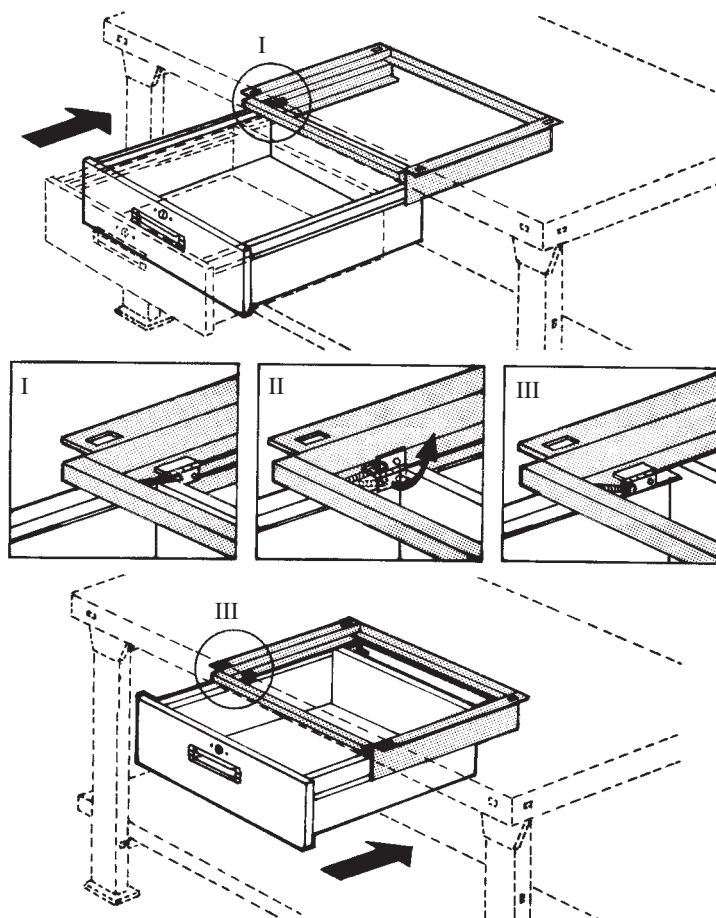

2013\_05\_15-13:50

GB

ATTENTION

MAKE SURE THAT THE SECURITY DEVICE HAS BEEN CORRECTLY INSTALLED. TO DO THIS, SLIDE THE DRAWER TO ITS MAXIMUM OPENING POSITION AND CHECK THAT IT BLOCKS, PREVENTING ACCIDENTAL FALLS. IF THIS DOES NOT HAPPEN, REPEAT PREVIOUS STEPS AND INSTALL CORRECTLY

F

ATTENTION

VERIFIER QUE LE SYSTÈME DE SÉCURITÉ A ÉTÉ CORRECTEMENT INSTALLÉ. EN OUVRANT AUX MAXIMUM LA TIROIR, UN BLOCAGE DEVRAIT SE PRODUIRE AFIN D'ÉVITER LA CHUTE ACCIDENTELLE DU TIROIR. DANS LE CAS CONTRAIRE, REPÉTEZ L'OPÉRATION PRÉCÉDENTE AFIN DE PROCÉDER À LA CORRECTE INSTALLATION

E

ATENCIÓN

COMPROBAR QUE EL DISPOSITIVO DE SEGURIDAD ESTÁ CORRECTAMENTE INSTALADO. PARA ELLO, DESLIZAR EL CAJÓN HASTA SU POSICIÓN DE MÁXIMA APERTURA Y VERIFICAR QUE SE PRODUCE EL BLOQUEO DEL CAJÓN, EVITANDO SU CAÍDA ACCIDENTAL. DE NO SER ASÍ, REPETIR EL PROCESO INDICADO EN LOS PUNTOS ANTERIORES E INSTALARLO CORRECTAMENTE

D

ACHTUNG

SORGEN SIE DAFÜR, DAß DAS SICHERHEITSSCHLOß KORREKT INSTALLIERT IST. ZIEHEN SIE DIE SCHUBLADE, ZUR KONTROLLE, SO WEIT WIE MÖGLICH AUF UND KONTROLLIEREN SIE OB DIE SCHUBLADE BLOCKIERT. WENN DAS NICHT DER FALL IST, WIEDERHOLEN SIE DIE VORIGEN HANDLUNGEN UND INSTALLIEREN SIE DIE SCHUBLADE KORREKT

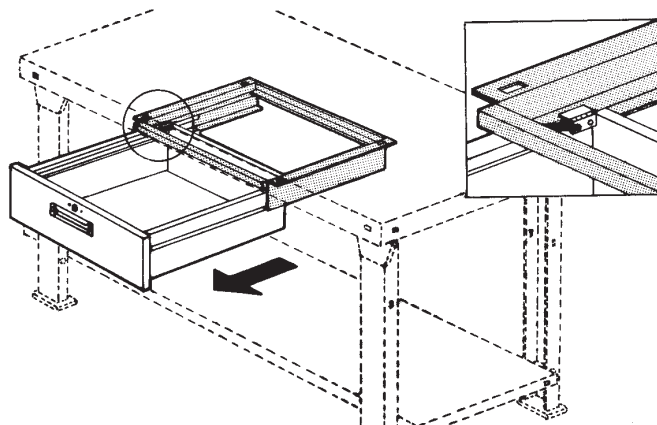

Place The tool holder tray / Colocar la bandeja portaobjetos / Placer le Plateau porte-objets / Installation des Werkzeugbehälters

GB

Place The sliding trays on the guides, as per drawing. Close the drawer and check the correct operation of the lock in model 284 100.

E

Apoyar la bandeja deslizante sobre sus guías, según muestra el dibujo. Cerrar el cajón y comprobar el correcto funcionamiento de la cerradura en el modelo 284 100.

F

Placez le panneau coulissant sur les guides, selon dessin. Fermez le tiroir et vérifiez le correcte fonctionnement de la serrure dans le modèle 284 100.

D

Stellen Sie den Behälter auf die Stütze wie auf der Zeichnung angedeutet. Schließen Sie die Schublade und kontrollieren Sie ob das Schloß heim. Modell 284 100 gut funktioniert.

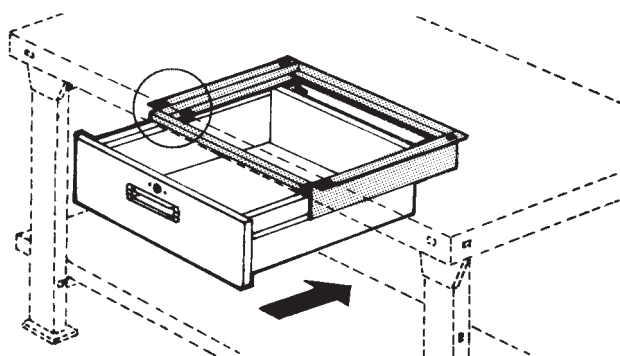

2013\_05\_15-13:50

**GB**

1. Empty the drawer in order to avoid accidents due to excess weight when removed from the work bench.
2. Slide the drawer to its maximum opening position until the security device blocks the operation.
3. Apply pressure upwards on the security device momentarily (until the back panel has passed it), as per drawing, and slide out the drawer.

**ATTENTION: Do this carefully in order to avoid hand injuries.**

**E**

1. Vaciar el contenido del cajón para evitar accidentes por exceso de peso al retirarlo del banco.
2. Deslizar el cajón hacia la posición de máxima apertura, hasta que el dispositivo de seguridad bloquee el movimiento.
3. Mantener presionado el dispositivo de seguridad hacia arriba para liberarlo momentáneamente (hasta que la pared trasera lo haya sobrepasado).

**ATENCIÓN: realizar esta operación cuidadosamente para prevenir daños en las manos.**

**F**

1. Vider le tiroir avant de le retirer de l'établi a fin d'éviter des chutes par excess de poids.
2. Ouvrir au maximum le tiroir jusqu'à son blocable par le système de sécurité.
3. Maintenir pressé vers le haut le dispositif pour le libérer momentanément (jusqu'à ce que le panneau arrière du tiroir ait dépassé le dispositif), selon le dessin, et retirez le tiroir en le couissant hors du support guide.

**ATTENTION: cette operation doit se faire avec précaution afin d'éviter des blessures aux mains.**

**D**

1. Entlerren Sie die Schublade, sodaß zu viel Gewicht keine Unfälle verursachen kann wenn die Schublade ausgezogen wird.
2. Ziehen Sie die Schublade auf bis Sie vom Sicherheitsschloß blockiert wird.
3. Drücken Sie das Sicherheitsschloß aufwärts und lassen Sie es los, bis die Rückseite der Schublade am Sicherheitsschloß vorbeirlist (sehen Sie Zeichnung). Nehmen Sie die Schublade aus den Gleitstücken und drücken Sie das Sicherheitsschloß wieder nach unten.

**ACHTUNG: Machen Sie das sehr vorsichtig um Verletzungen an den Händen vorzubeugen.**

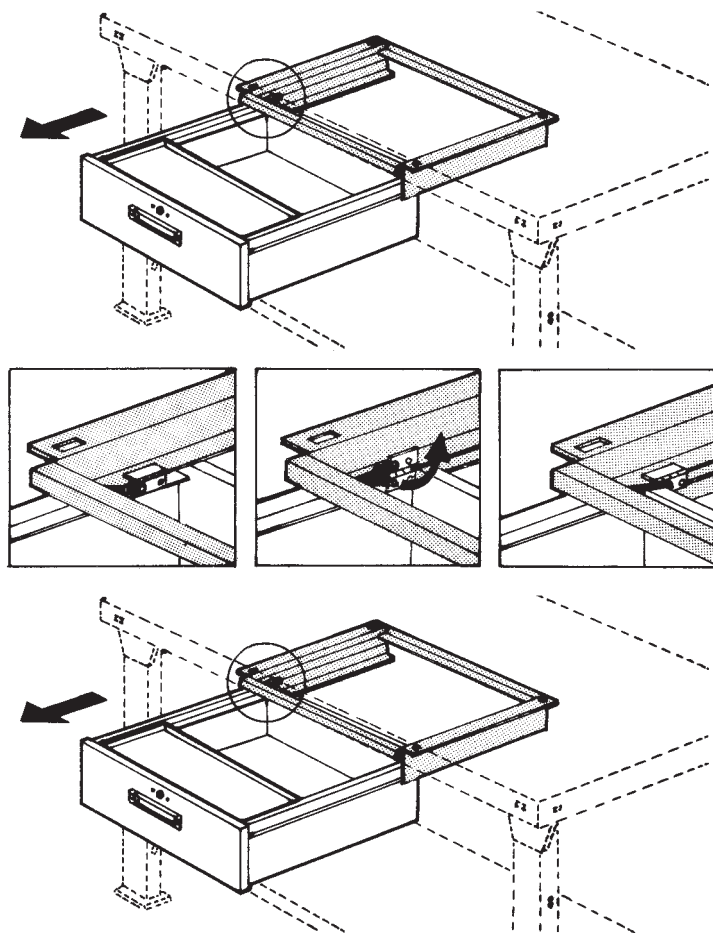

Part. No. Art. No.	Dimensions								
	A	B	C	D	E	F	G	H	
<b>284 100</b>	495 19,5	425 16,5	565 22	450 18	140 5,5	125 5	380 15	500 20	Dim: mm Dim: in
<b>284 201</b>	495 19,5	425 16,5	565 22	450 18	140 5,5	125 5	380 15	500 20	Dim: mm Dim: in

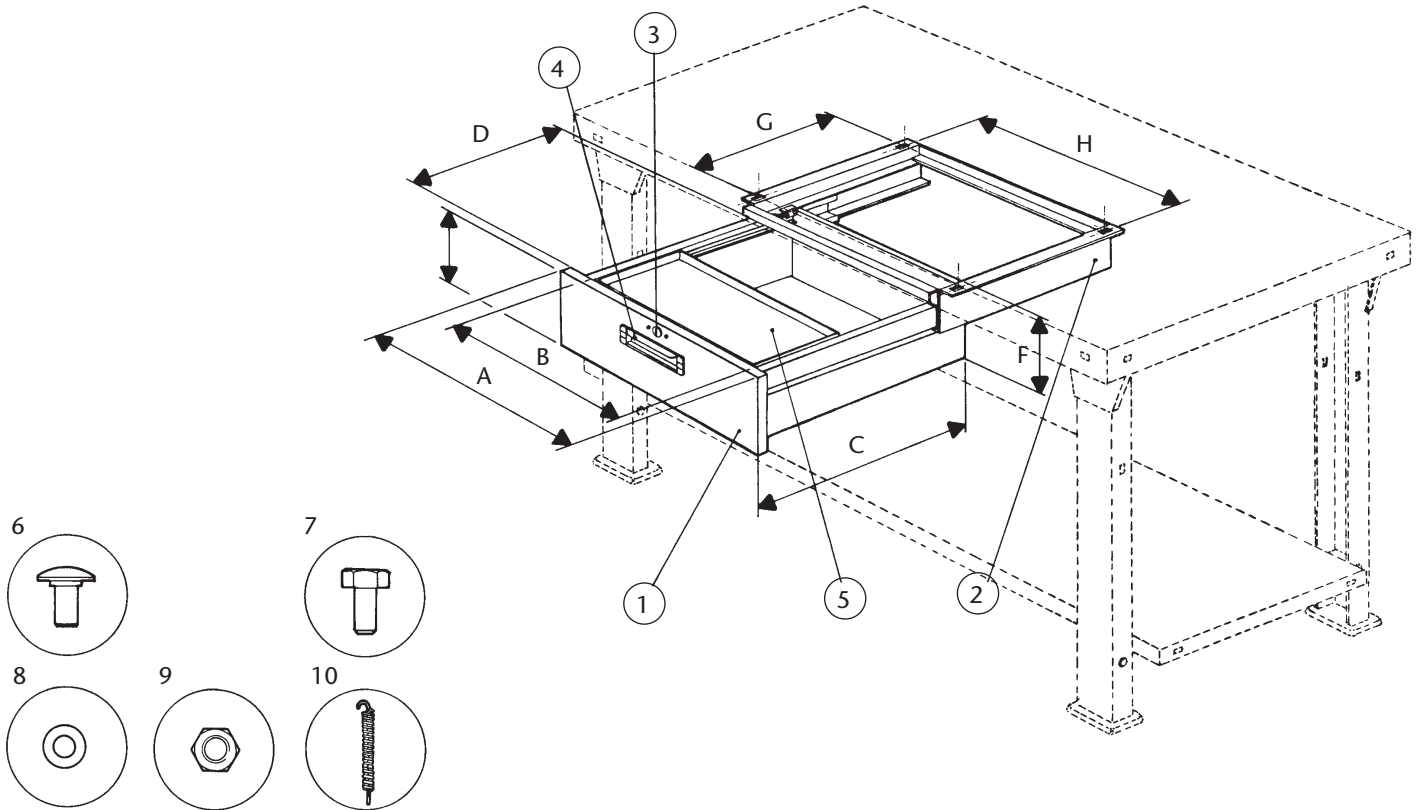

Pos.	Description	Denominación	Dénomination	Beschreibung	Part No. Art. No.	Qty./Cant. Nom./Stuck	Remark
<b>1</b>	Drawer	Cajón	Tiroir	Schublade	<b>728 600</b>	1	
<b>2</b>	Stupport guide	Guía soporte	Guide support	Gleitstücke	<b>728 605</b>	1	
<b>3</b>	Lock	Cerradura	Serrure	Schlo B	<b>951 003</b>	1	
<b>4</b>	ABS puller	Tirador ABS	Bouton ABS	ABS Grill	<b>928 601</b>	1	
<b>5</b>	Tray	Bandeja	Plateau	Werkzeughalter	<b>728 611</b>	1	
<b>6</b>	DIN 603M 10 x 20 Hex. Screw	Tornillo M10 x 20 DIN 603	Vis M10 x 20 DIN 603	Scharabe M10 x 20 DIN 603	<b>940 940</b>	4	*
<b>7</b>	DIN 933M 10 x 20 Hex. Screw	Tornillo Exag. M10 x 20 DIN 125	Vis Hexag. M10 x 20 DIN 933	Sechseckige Schraube M10 x 20 DIN933	<b>940 041</b>	4	**
<b>8</b>	A 10.5 DIN 125 Washer	Arandela A10.5 DIN 125	Rondelle A10.5 DIN 125	Dichtungsring A 10,5 DIN 125	<b>942 010</b>	4	
<b>9</b>	M10 x 1.5 DIN 934 Nut	Tuerca M10 x 1.5 DIN 934	Boulon M10x1.5 DIN 934	Mutter M10 x 1,5 DIN 934	<b>941 010</b>	4	*
<b>10</b>	Security spring	Muelle seriguridad	Ressort de sécurité	Sicherheitsfeder	<b>850 301</b>	1	

\* Metallic top workbenches  
Bancos con encimera metálica  
Etabli avec plateau supérieur métallique  
Metalloberbrett

\*\* Wooden top workbenches  
Bancos con encimera de madera  
Etablis a vec plateau supérieur en bois  
Hoizoberbrett

Area with horizontal dotted lines for writing notes.

2013\_05\_15-13:50



SAMOA INDUSTRIAL, S.A.  
Pol. Ind. Porceyo, I-14 · Camino del Fontán, 831  
E-33392 GIJÓN (Asturias) SPAIN  
Tel.: +34 985 381 488 · Fax.: +34 985 147 213  
[www.samoaindustrial.com](http://www.samoaindustrial.com)